

产品信息 03/2010

PRODUCT INFORMATION 03/2010

BOCK[®]
COMPRESSORS

D

Weiter verbessertes Ölauffangsystem für FK30

Das bewährte Ölauffangsystem mit einem Ölfiltz zur Speicherung des Lecköls aus der Wellenabdichtung ist jetzt noch servicefreundlicher aufgebaut. Die Entleerung des Reservoirs erfolgt nun über ein Schlauchstück und ist ohne Demontage der Kupplung möglich.

Merkmale:

- Belüftetes Ölreservoir
- Kein freies Austreten von Lecköl möglich
- Entleerungsintervalle bei Motorservice
- Keine Demontage der Elektromagnetkupplung oder sonstiger Bauteile erforderlich
- Einfache Entleerung des Auffangsystems durch Ölschlauch mit Stopfen
- Keine Ersatzteile erforderlich
- Voll austauschbar

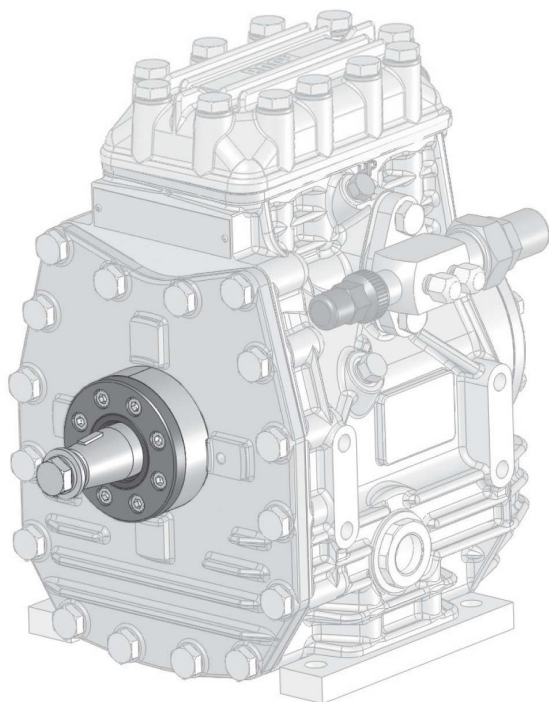

Bisher • until now • 改进前版本

Das verbesserte Ölauffangsystem wird beim FK30 ab dem Ausführungsschlüssel A027 verbaut (siehe Typschild).

Einführung in die Serie: November 2010.

Bei Fragen wenden Sie sich bitte an unsere Anwendungstechnik, Telefon 07022/9454-0.

GB

Oil collection system for FK30 further improved

The tried-and-tested oil collection system with an oil felt pad for storing leaked oil from the shaft seals is now designed to be even more service-friendly. The reservoir is now drained using a piece of tube; this is possible without having to dismantle the coupling.

Features:

- Ventilated oil reservoir
- Not possible for leaked oil to freely escape
- Drainage intervals when serving the motor
- Dismantling of the electromagnetic coupling or other components not necessary
- Easy drainage of the collection system using an oil tube with a plug
- No spare parts necessary
- Fully replaceable

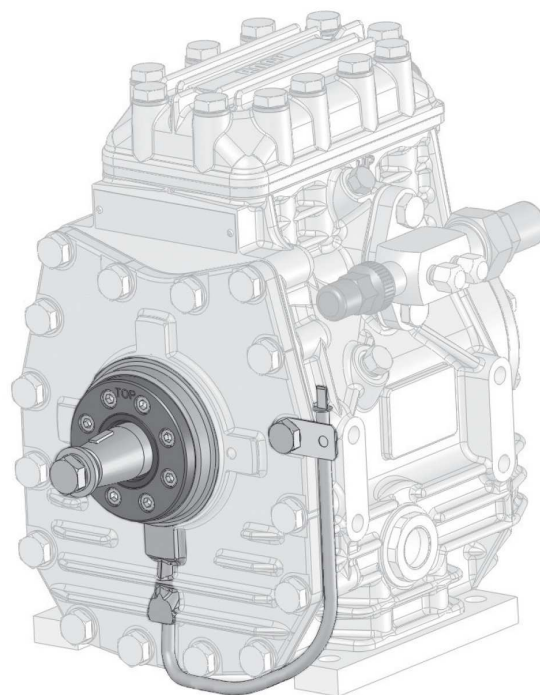

Neu • new • 新版本

The improved oil collection system is being built into compressor type FK30 starting from version ID A027 (see name plate).

Series launch: November 2010.

In the event of inquiries please contact our Department for Application Technology, Tel. +7022/9454-0.

RC

FK30 油收集系统进一步完善

对以前采用油毛毡收集轴端漏油的方式, 我们已经改进设计, 新版本将更加方便产品服务。

现在可以通过一根油管来排放蓄油腔内的漏油, 这样, 不必拆下联轴器就可以排放漏油。

特点:

- 通气的蓄油装置
- 漏油不会随意流淌
- 排漏油间隔同发动机的维护间隔一致
- 排漏油时候不必拆除电磁离合器或其它部件
- 采用带一根带塞子的油管排放漏油, 因此排油非常容易
- 无需备用零件
- 全面替换

新制造的 FK30 系列压缩机将采用改进后的漏油收集系统, 其机器号码将以 A027 结尾 (见铭牌)。

新版本供货时间: 2010 年 11 月开始。

如果您有任何技术问题, 请联系我们。电话: +86-21-5831 1908